

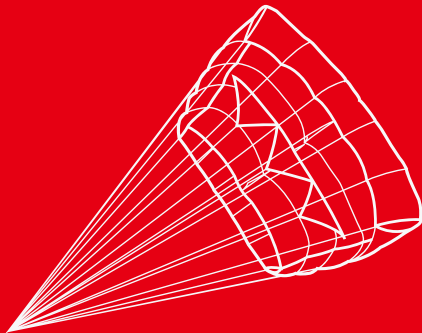

FR

# ***Yeti UL***

## **MANUEL DU PARACHUTE DE SECOURS**



Merci de lire ce manuel avant d'installer votre parachute de secours GIN dans votre sellette.

v.2.1 06/2023

Merci d'avoir choisi le parachute Yeti UL. Ce manuel contient les informations dont vous aurez besoin pour plier, replier, déployer et assurer la maintenance de votre parachute de secours. Une bonne connaissance de votre équipement vous permettra d'optimiser les conditions de sécurité et de maximiser votre potentiel.

Merci de transmettre ce manuel au nouvel utilisateur de votre parachute si vous le revendez.

Toute mise à jour de ce manuel ou information sécuritaire sera publiée sur notre site web : **www.gingliders.com** Vous pouvez aussi vous inscrire en ligne afin de recevoir directement par e.mail nos mises à jour.

*Bons vols,*

***L'équipe GIN.***

## ATTENTION

Comme tout sport à risque, le parapente peut être source d'accidents relativement imprévisibles qui peuvent causer des blessures sérieuses ou pire. En choisissant de voler, vous acceptez l'entière responsabilité de cette prise de risques. On peut minimiser les risques en adoptant une attitude appropriée dans notre pratique, en s'entraînant, en cherchant à approfondir nos connaissances, et en veillant à l'entretien de notre matériel. Seuls l'entraînement et la connaissance développent la confiance nécessaire à une pratique sécuritaire. Si des éléments relatifs à votre matériel ou votre pratique nécessitent une réponse avisée, n'hésitez pas à contacter votre revendeur ou l'importateur GIN dans votre pays.

Ni votre revendeur, ni Gin Gliders Inc. ne peut être tenu responsable de vos actes dans le cadre du vol.

Chaque pays a ses propres règles et lois en matière de vol libre. Il est de votre responsabilité de les connaître et de vous y conformer.

## BUT

Le Yeti UL a été développé pour être utilisé comme un parachute à largage manuel pour les pilotes de parapente dans une situation d'urgence en vol.

## CONDITIONS D'UTILISATION

**Vitesse maximale d'utilisation :** 32 m/s (115 km/h)

**Intervalle de repliage :** 12 mois, le parachute de secours doit être replié et enregistré dans la section "Historique des repliages" de ce manuel.

**Intervalle d'inspection :** 12 mois, chaque fois que le parachute de secours est replié, il doit être inspecté pour détecter tout dommage, l'effet de l'eau, du sable, du sel ou d'autres influences environnementales peuvent réduire l'intervalle de repliage / inspection.

**Remplacement :** 10 ans, il est recommandé de remplacer le secours même s'il n'est jamais utilisé.

Modèle (Type)	Yeti UL (siège unique, non dirigeable)		
Taille	S	M	L
Area (m <sup>2</sup> )	19.0	23.0	27.0
Longueur des supentes (m)	4.49	4.92	5.39
Apex (m)	4.27	4.67	5.12
Poids (kg)	0.87	0.99	1.17
Taux de chute (m/sec.)	5.3	5.2	5.1
Nombre d'élèveur	1	1	1
Volume (cm <sup>3</sup> )	1700	2100	2600
Charge Min/Max (kg)	55 / 85	65 / 100	75 / 120

**Le Yeti UL est certifié conformément à la norme EN 12491:2015.**

Les parachutes de secours GIN sont inspectés et emballés en usine. Il est recommandé que le parachute de secours soit replié par un professionnel du parapente ou un plieur de parachute qualifié et expérimenté avant d'être installé dans votre sellette. L'efficacité du parachute de secours, et votre vie, dépendent de la bonne procédure de pliage. En cas de doute, demandez conseil à votre instructeur, votre revendeur ou votre importateur GIN.

## AÉRATION

Avant de replier, la voile doit être aérée. Idéalement, la voile doit être suspendue par son sommet au plafond pendant 6 à 24 heures dans une pièce fraîche et sèche.

## PRÉPARATION

La zone de pliage doit être spacieuse, propre, lisse et sèche.

## MATÉRIAUX PRÉLIMINAIRES

Avant de commencer la procédure de pliage, assurez-vous d'avoir le matériel suivant :

- 2 poids solides ou sacs de sable, qui doivent être lisses et propres (2-2,5 kg)
- Des élastiques

## PLACEMENT

Vérifiez d'abord le numéro de série qui est inscrit sur le panneau central supérieur et sur la carte de réemballage (la carte de réemballage est jointe à la fin de ce manuel). Fixez les élévateurs à un point solide à l'aide de mousquetons.

## SPARE PARTS

Elastic band will be supplied in the plastic bag for the re packing.

## VÉRIFICATION DES SUSPENTES

- 1) Tendez le secours sur toute sa longueur.
- 2) Ancrez la connexion de l'élévateur pour maintenir les suspentes tendues.
- 3) Vérifiez que les suspentes ne sont pas emmêlées par la méthode du "contrôle des 4 suspentes" :
  - Toutes les suspentes doivent être situées à l'intérieur des 2 premières et 2 dernières suspentes comme illustré.

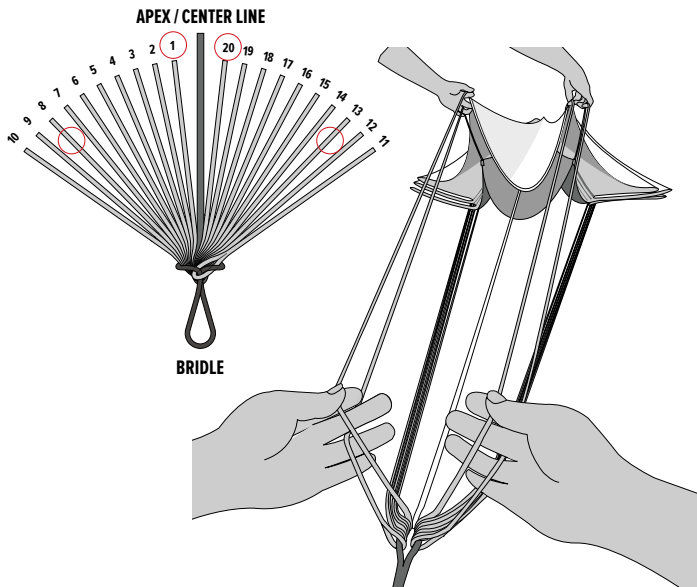

## PLIAGE DES PANNEAUX

1) Séparez les suspentes comme indiqué :

- Assurez-vous que la suspente 1 est en haut, la suspente 11 en bas et l'APEX au milieu.

2) Pliez en deux avec tous les panneaux vers la GAUCHE.

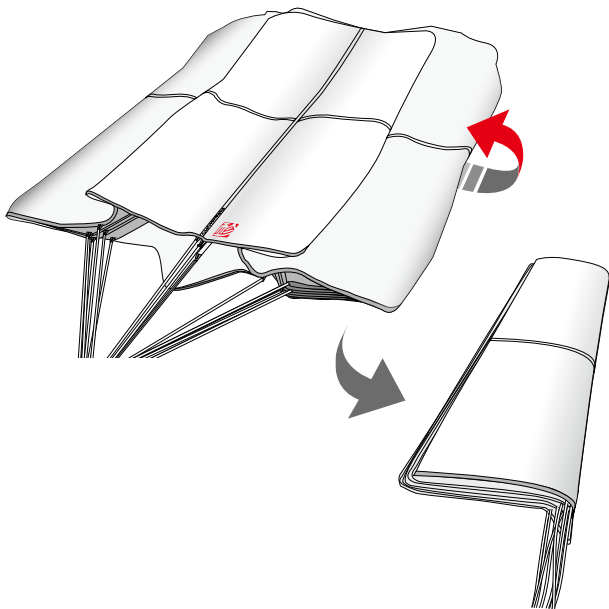

**REMARQUE:** Utilisez le logo GIN comme point de référence.

## DIVISER LES PANNEAUX

Commencez à plier tous les panneaux vers la DROITE. Il y a 2 sections d'angle de chaque côté qui doivent être pliées comme indiqué ci-dessous :

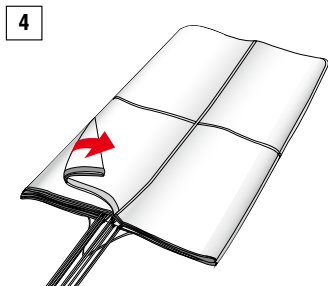
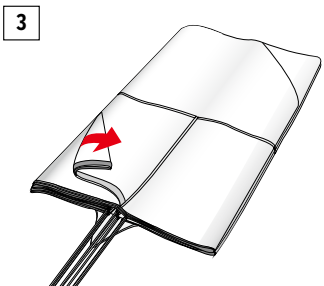
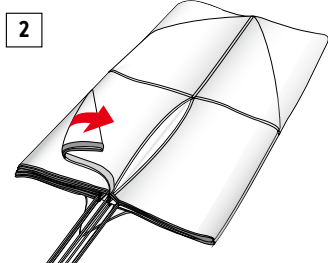
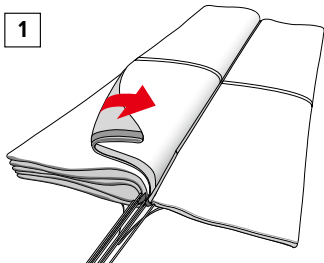
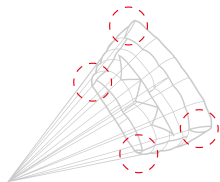

**IMPORTANT:** Les 2 sections d'angle de chaque côté doivent être pliées comme indiqué.

Une fois que vous avez atteint le panneau SUPÉRIEUR, placez des poids sur le côté DROIT pour garder les plis propres. Pliez à nouveau le secours en deux, cette fois sur le côté DROIT.

Répétez les étapes 1 à 4 pour les panneaux GAUCHE.

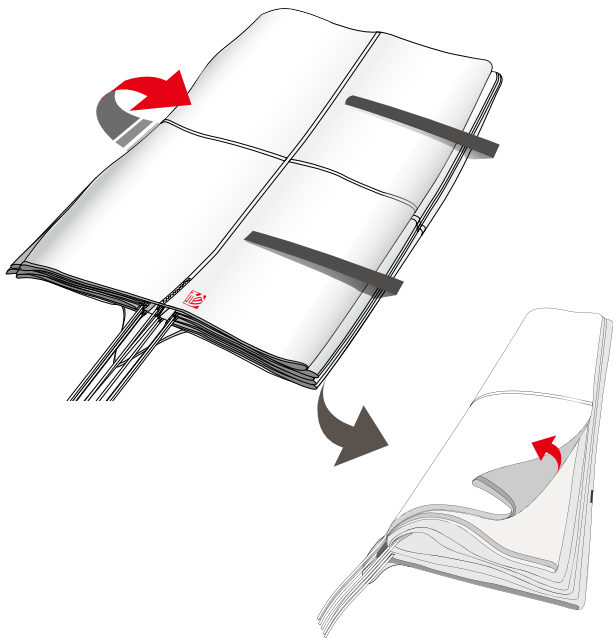

**IMPORTANT:** Assurez-vous que toutes les panneaux sont égaux et que toutes les suspentes sont bien serrées.

Après avoir soigneusement plié les deux côtés du secours, vérifiez que les panneaux sont propres et que les suspentes ne sont pas emmêlées.

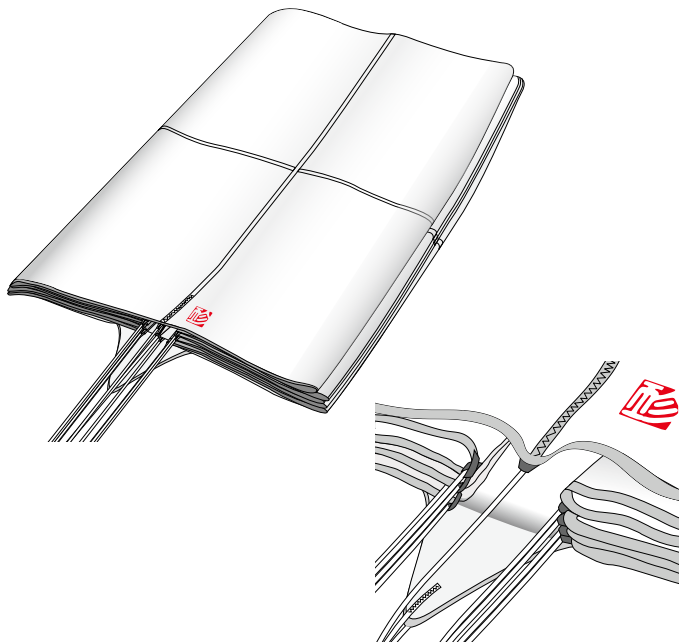

**IMPORTANT:** Après avoir plié tous les panneaux, vérifiez à nouveau que les coutures centrales et l'intérieur des panneaux sont réguliers et orientés dans la même direction.

**PLIAGE DU POD**

- 1) Pliez le coin à moitié jusqu'à la suspente centrale comme indiqué (45°).
- 2) Pliez ensuite le secours en 1/4 en repliant le bord gauche et le bord droit vers la ligne médiane. Pliez les suspentes comme indiqué.

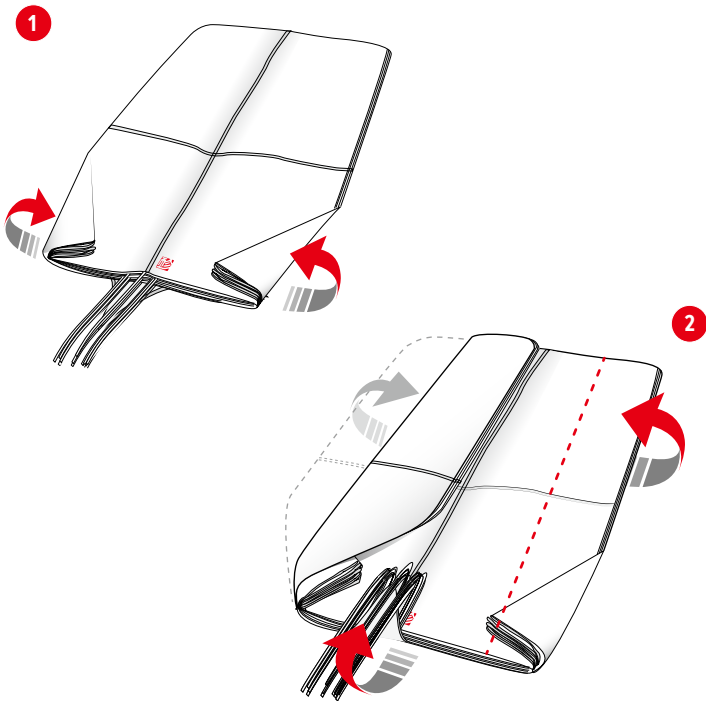

3) Pliez le secours en deux.

4) Pliez délicatement le secours sur lui-même comme indiqué.

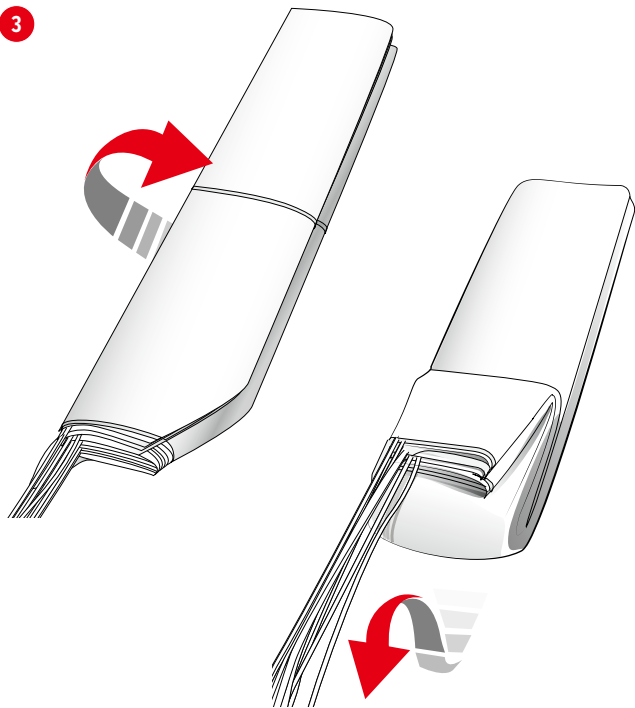

5



Rabattez le secours sur le haut des suspentes.

6

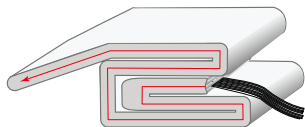

Pliez le haut pour faire propre.

7

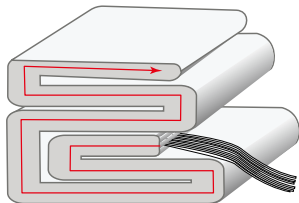

Pliez le secours de façon à ce que les suspentes soient au milieu, Veillez à suivre ce modèle.

## PLIAGE DU POD

Rangez la voile de façon à ce que les panneaux soient entre les plis du pod.

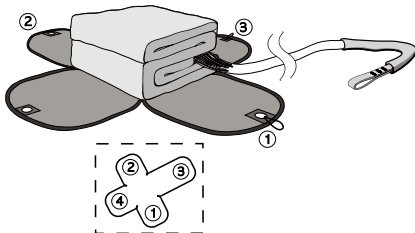

## RANGEMENT DES SUSPENTES

Commencez à ranger les suspentes en vous assurant de maintenir une tension égale sur toutes les suspentes. Placez les suspentes supérieures entre la voile et le pod, puis fermez les deux rabats, numéros 1 et 2, avec une boucle de 3 cm de suspentes dans la boucle de fermeture élastique.

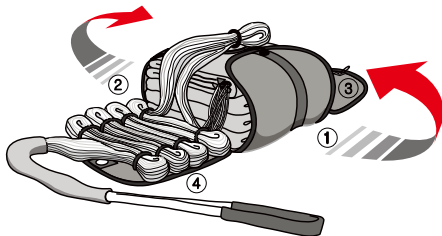

Rangez les suspentes inférieures en forme de 8, en fixant chaque paire avec des élastiques à chaque extrémité.

## FERMETURE DU POD

Passez la boucle de fermeture attachée au podt à travers les œillets des deux derniers rabats (numéros 3 et 4) et placez une boucle de 3 cm de suspentes à travers la boucle de fermeture élastique. Les 30 à 50 derniers centimètres des suspentes sont laissés libres.

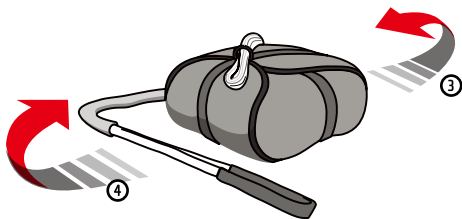

## TEST

En soulevant la drisse, vérifiez la force nécessaire pour permettre aux suspentes de se libérer de la boucle de fermeture du pod. Cette force doit être d'environ 200g. Cette force peut être vérifiée avec une balance à ressort, si disponible.

**IMPORTANT:** Les suspentes doivent toujours avoir la même tension !

## AVERTISSEMENT SUR LE POD

Le Yeti UL a été testé et jugé conforme en utilisant le pod original de Gingliders (la vitesse d'ouverture et le test de choc d'ouverture ont été effectués en utilisant le pod fourni).

Le Yeti UL est compatible avec les sellettes GIN. Il peut également être compatible avec la plupart des sellettes d'autres fabricants, mais il n'y a aucune garantie à ce sujet et vous devez vérifier avec votre instructeur ou votre revendeur.

## UTILISATION DANS UN CONTAINER VENTRAL

The Yeti UL can be attached to harnesses which do not have a built-in rescue container, like the speed glider harnesses. Use of a rescue on these harnesses requires an outer container bag. You must follow the harness and outer container bag instructions for proper attachment. If in doubt, consult with a professional.

## CONNECTER LE PARACHUTE DE SECOURS AUX DRISSES DE LA SELLETTE

Pour connecter le Yeti UL à votre sellette, nous vous recommandons d'utiliser un maillon secours GIN. Si vous choisissez d'utiliser un autre type de connecteur, il doit être évalué à au moins 9 fois le poids maximum. Par exemple, le maillon à vis en acier inoxydable de 6 mm que nous recommandons a une charge de rupture minimale de 28kN (2855 Kgf). Il est de la responsabilité du pilote de vérifier la compatibilité du système de secours et de s'assurer qu'il est installé correctement.

Veillez à inspecter votre connecteur lors de la maintenance normale et des contrôles de sécurité. Remplacez-le dès qu'il y a des signes d'usure et vérifiez votre système de secours avec un professionnel après tout déploiement. Nous vous recommandons de recouvrir la connexion à l'aide du couvercle rapide Maillon pour éviter toute friction excessive. Des élastiques doivent également être utilisés pour sécuriser l'attache et éviter toute friction excessive.



## FIXATION DE LA POIGNÉE DE SECOURS

La plupart des sellettes sont équipées de leur propre poignée de secours. Cette poignée et sa sangle doivent être connectées au pod du parachute. Vérifiez en particulier la longueur de la sangle reliant la poignée de secours au pod du parachute de secours. Elle doit être suffisamment longue pour que le parachute de secours puisse être extrait sans risque que les goupilles ne soient pas tirées avant que la sangle ne se tende sur le parachute de secours, mais pas trop longue pour qu'il y ait un relâchement excessif qui prolonge le mouvement nécessaire au déploiement.

## VÉRIFICATIONS AVANT LE VOL

Pour une sécurité maximale, utilisez un système complet et cohérent de vérifications pré-vol de votre équipement et répétez la même séquence mentale à chaque vol.

### Spécifiquement pour le secours, vérifiez que :

- Il n'y a pas de dommage visible qui pourrait affecter sa navigabilité.
- Le container du parachute de secours est correctement fermé avec la ou les goupilles en place.
- La poignée de secours est correctement fixée et toutes les pièces sont en bon état. Si une partie de l'ensemble sellette/parachute de secours/poignée comprend du Velcro, celui-ci doit être séparé et rattaché régulièrement pour éviter que le Velcro ne s'incruste dans le temps, ce qui peut rendre le déploiement du secours beaucoup plus difficile.

## RESCUE DEPLOYMENT

Il est vital de 'sentir' périodiquement la position de la poignée de secours en vol normal, afin que le geste d'atteindre la poignée de secours soit instinctif en cas d'urgence.

En cas d'urgence, le pilote doit rapidement évaluer sa hauteur et la gravité de l'incident. Sur cette base, la décision de déployer ou non le secours doit être prise instantanément. Déployer le secours lorsque le parapente est récupérable peut augmenter le risque de blessure. Si vous avez suffisamment de hauteur et que le parapente est en vrille à plat, il est préférable d'essayer d'abord d'arrêter la vrille (par exemple en décrochant complètement), en raison du risque d'emmement. D'un autre côté, une seconde d'hésitation dans le déploiement du parachute de secours peut s'avérer coûteuse si la hauteur est insuffisante.

### Procédure

Si le secours doit être déployé, la procédure est la suivante :

- Cherchez la poignée du parachute de secours et saisissez-la fermement d'une main.
- Tirez fermement vers le haut/vers l'ouest sur la poignée. Cette action défait le Velcro ou la fermeture de la poignée et permet aux goupilles de déclenchement d'être tirées hors des boucles, de sorte que le pod puisse être libéré du compartiment du secours de la sellette.
- Cherchez une zone dégagée, et dans un mouvement continu, lancez (et relâchez !) le parachute de secours aussi rapidement et énergiquement que possible loin de vous et du parapente.
- Lancer le parachute dans la direction du flux d'air accélère l'ouverture et le lancer dans le sens contraire de la rotation permet d'éviter de s'emmêler avec le parapente.
- Après le déploiement, évitez les enchevêtrements et les mouvements de pendule en tirant le parapente aussi symétriquement que possible avec les suspentes B, C, D ou les freins.
- A l'atterrissage, assurez-vous de faire une PLF (Parachute Landing Fall) pour minimiser le risque de blessure.

Le parachute de secours Gin doit être replié au moins tous les 12 mois, comme indiqué dans les instructions de pliage. Nous recommandons toujours que ce parachute de secours soit inspecté et replié par un repacker professionnel qualifié. Des inspections supplémentaires doivent être effectuées s'il y a le moindre soupçon de dommage ou d'usure excessive.

Après un déploiement, le parachute de secours doit être contrôlé par un professionnel. En cas de doute, demandez toujours l'avis d'un professionnel. Les matériaux utilisés dans le secours GIN ont été soigneusement sélectionnés pour une durabilité maximale. Néanmoins, l'entretien de votre secours en suivant les directives ci-dessous prolongera sa durée de vie.

Il est recommandé de remplacer un secours après 10 ans, même s'il n'a jamais été utilisé.

## STOCKAGE

Une exposition inutile aux rayons UV, à la chaleur et à l'humidité doit toujours être évitée. Gardez votre sellette et votre secours dans votre sac à dos quand vous ne les utilisez pas. Rangez tout votre équipement de parapente dans un endroit frais et sec, et loin des solvants tels que la graisse, l'acide, l'huile et la peinture.

Ne rangez jamais votre parachute de secours lorsqu'il est humide ou mouillé.

Si votre parachute de secours est mouillé (ex : atterrissage dans l'eau ou dans la neige)

vous devez le retirer de la sellette, le sécher naturellement à l'air, et le replier avant de le remettre dans le container.

Une voile de secours ou un container sale peut être nettoyé à l'eau tiède.

Un savon doux et neutre peut être utilisé si nécessaire, mais ne frottez pas le tissu. Rincez soigneusement la voile et laissez-la sécher naturellement.

Si la voileure présente des signes de moisissure, elle doit être envoyée au distributeur ou au fabricant pour être réparée, car sa résistance pourrait être compromise.

Si le parachute de secours doit être stocké pendant une période prolongée, la toile doit être ouverte et roulée sans serrer.

## **PARACHUTE DE SECOURS ENDOMMAGÉ**

Si le parachute de secours présente des dommages visibles après inspection, le secours doit être envoyé pour inspection/réparation au fabricant.

## **QUALITÉ ET SERVICE GIN**

Nous sommes fiers de la qualité de nos produits et nous nous engageons à résoudre tous les problèmes affectant la sécurité ou le fonctionnement de votre équipement et qui sont attribuables à des défauts de fabrication. Votre revendeur GIN est votre premier point de contact si vous avez des problèmes avec votre équipement.

Si vous ne parvenez pas à contacter votre revendeur ou l'importateur GIN, contactez directement Gin Gliders via notre site Internet.

## **GARANTIE A VIE GIN**

Gin Gliders est fier de garantir la qualité, le savoir-faire et les performances de tous ses produits. Les équipements présentant des défauts de matériaux ou de fabrication seront réparés ou remplacés à la discrétion de Gin Gliders pour la durée de vie pratique du produit. Les équipements endommagés par l'usure, la mauvaise utilisation ou la négligence peuvent être réparés pour un coût nominal. Si vous avez des problèmes avec votre équipement, veuillez contacter votre revendeur GIN en premier lieu, ou Gin Gliders directement via notre site internet.

## **PROTECTION DE L'ENVIRONNEMENT**

Nous avons le privilège de voler dans des zones d'une beauté naturelle exceptionnelle. Respectez et préservez la nature en minimisant votre impact sur l'environnement. Lorsque vous visitez une région, contactez le club local pour connaître les zones sensibles et les restrictions locales.

Gin Gliders prend en compte l'ensemble du cycle de vie de ses produits, dont la dernière étape est le recyclage dans le respect de l'environnement. Les matériaux synthétiques utilisés doivent être éliminés de manière appropriée. Si vous n'êtes pas en mesure d'organiser une élimination appropriée, Gin Gliders sera heureux de le recycler pour vous.

Envoyez le matériel avec une courte note à cet effet à Gin Gliders Inc.

# SUIVI DE REPLIAGE

Nom du pilote

Date de la première installation

--	--

Numéro de série

--

Date de repliage

par

Signature

Date de repliage	par	Signature

**Tous les efforts ont été faits pour s'assurer que les informations contenues dans ce manuel sont correctes, mais n'oubliez pas qu'elles ont été produites à titre indicatif uniquement.**

Ce manuel d'utilisation est susceptible d'être modifié sans préavis. Veuillez consulter [www.gingliders.com](http://www.gingliders.com) pour obtenir les dernières informations concernant le parachute de secours GIN et les autres produits GIN.

## Enregistrement du produit

Enregistrez votre produit pour bénéficier de tous les avantages de la garantie :

[www.gingliders.com/register](http://www.gingliders.com/register)



## Gin Gliders Inc.

2318-32, Baegok-daero, Mohyeon-myeon,  
Cheoin-gu, Yongin-si, Gyeonggi-do, Korea 17036  
[www.gingliders.com](http://www.gingliders.com)